



400 - serien

Motoriserad - Lågtryck - Högtryck

För tryckluft, vatten och olja

15 - 90 meter

Finns i dimensioner 25, 32, 38 mm.



Långa slanglängder i grova dimensioner är speciellt svåra och tidsödande att hantera. 400 serien är en motoriserad serie slangupprullare som gör arbetet med slang betydligt lättare. 400 serien har ingen fjäder, därför kan man dra ut slangen till full längd helt avlastad. Upprullningen sker med hjälp av motor. Det finns flera motoralternativ att tillgå.

El, luft och hydraulik som ger fler applikationsmöjligheter. Med elmotor går det dessutom att fjärrstyra upprullningen vilket är både praktiskt och effektivt.

- Motoriserad - El, luft och hydraulikdrift
- Slangen dras ut avlastad
- Robust konstruktion
- Finns för 25 mm, 32 mm och 38 mm slang
- Upprullning kan fjärrstyras
- Finns i ex. klassade motorer

Så här får du fram artikelnumret

1. Bestäm motortyp el (E), luft (A) eller hydraulmotor (HY).
2. Lågtryck (L) 70 bar eller högtryck (H) 211 bar.
3. Serie är redan angiven.
4. För önskad slanglängd se Tabell 2 och ange trummans nr 1-8.
5. Ange önskad inderdimension.
6. Om Ni har valt elmotor ange 12 V, 24 V och om motorn skall vara EX klassad

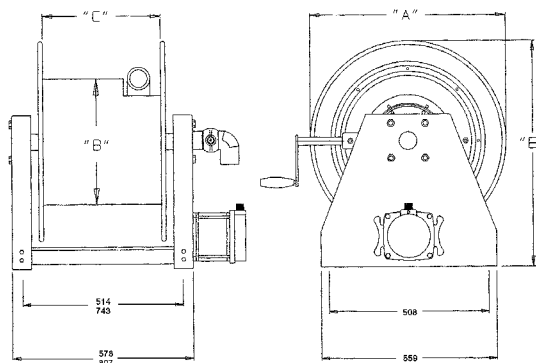

Artikelnumret på en stangupprullare ser då ut så här t ex. E.L.400.3.25.12.X, vilket betyder en eldriven 400 serie, lågtryck, trumstorlek 3 (42 m, 25 mm slang) 12 V motor som är EX klassad.

Tabell 1

Motortyp (E) (A) (HY)	H/L 211/70	Serie	Slanglängd se trummans nr	ID i mm	12, 24, EX
EL (E)	H / L	400	1 - 8	25, 32, 38	12, 24, EX
LUFT (A)	H / L	400	1 - 8	25, 32, 38	
HYDRAUL (HY)	H / L	400	1 - 8	25, 32, 38	

Tabell 2

Trummans nr	1	2	3	4	5	6	7	8
A	635	711	635	711	635	711	635	711
Mått i mm								
B	397	397	273	273	397	397	273	273
C	381	381	381	381	610	610	610	610
D	702	767	701	767	702	767	702	767
Slangkapacitet i meter	1	2	3	4	5	6	7	8
Innerdimension 25	24	33	42	57	38	53	74	91
Innerdimension 32	18	29	35	50	30	45	54	73
Innerdimension 38	15	22	24	39	22	38	39	53
Vikt	81,7	81,7	80,3	80,3	91,2	91,2	88,5	88,5

Angiven vikt är utan motor. Lägg till 20.41 Kg för EX motor, 13.61 Kg för 12 V motor, 16.33 Kg för luft motor, 11.34 Kg för hydraulmotor.

400 serien levereras utan slang.

Med luftmotor rekommenderas filter och smörjare.

Reservation för tekniska ändringar och måttuppgifter.

