



300 - serien

Motoriserad - Lågtryck - Högtryck

För tryckluft, vatten och olja

15 - 300 meter

Finns i dimensioner 6, 10 12,5, 19 mm.



300 serien är en serie motoriserade slangupplare som är avsedda att hantera längre och grövre slang. Eftersom 300 serien inte är fjäderbelasad kan slangen dras ut till full längd utan att det känns tyngre. Upprullningen sker med hjälp av motor. Det finns flera motoralternativ att tillgå, el, luft och hydraulik för fler applikationsmöjligheter. Med elmotor går det dessutom att fjärrstyra upprullningen vilket är både praktiskt och effektivt.

300 serien är en synnerligen praktisk och tidsbesparande lösning för längre slanglängder.

- Motoriserad - El, luft och hydraulikdrift
- Slangen dras ut till full längd utan att det blir tyngre
- Finns med Ex klassade motorer
- Robust konstruktion
- Finns för 6 mm, 12,5 mm och 19 mm slang
- Upprullning kan fjärrstyras

Industriell slanghantering - ordning, säkerhet och ekonomi

Så här får du fram artikelnumret

1. Bestäm motortyp el (E), luft (A) eller hydraulmotor (HY).
2. Lågtryck (L) 70 bar eller högtryck (H) 211 bar.
3. Serie är redan angiven.
4. För önskad slanglängd se Tabell 2 och ange trummans nr 1-5.
5. Ange önskad innderdimension.
6. Om Ni har valt elmotor ange 12 V, 24 V och om motorn skall vara EX klassad

Artikelnumret på en stangupprullare ser då ut så här t ex. **E.L.300.3.19.24.X**, vilket betyder en eldriven, lågtryck 300 serie trumstorlek 3 (50 m, 19 mm slang) 24 V motor som är EX klassad.

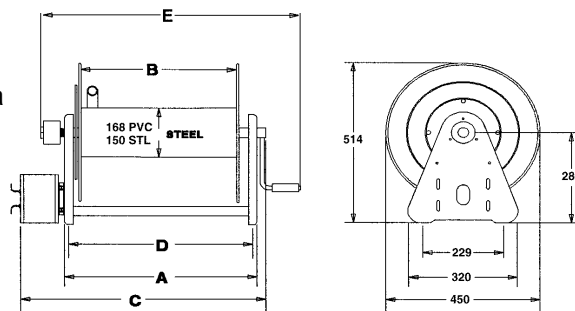

Tabell 1

Motortyp (E) (A) (HY)	H/L 211/70	Serie	Slanglängd se trummans nr	ID i mm	12, 24, EX
EL (E)	H / L	300	1 - 5	6, 10, 13, 19	12, 24, EX
LUFT (A)	H / L	300	1 - 5	6, 10, 13, 19	
HYDRAUL (HY)	H / L	300	1 - 5	6, 10, 13, 19	

Tabell 2

Trummans nr	1	2	3	4	5
A	280	430	580	690	810
Mått i mm					
B	150	300	460	560	690
C	490	640	790	900	1020
D	250	400	550	650	780
Slangkapacitet i meter	1	2	3	4	5
Innerdimension 6	60	130	190	238	300
Innerdimension 10	43	90	135	168	213
Innerdimension 13	30	60	100	122	152
Innerdimension 19	15	30	50	70	85
Vikt	17	21	25	26	30

Angiven vikt är utan motor. Lägg till 20.41 Kg för EX motor, 13.61 Kg för 12 V motor, 16.33 Kg för luft motor, 11.34 Kg för hydraulmotor.

300 serien levereras utan slang.

Med luftmotor rekommenderas filter och smörjare.

Reservation för tekniska ändringar och måttuppgifter.

